



22 bouwkavels

# **VOORBEELD WONING**

## **KAVEL A22**

**TYPE 3**

**Architect: Huiswerk architecten**  
**Woninginhoud: 845 m<sup>3</sup>**



WWW.VIJVERPARC.NL

REALISEER UW EIGEN DROOMWONING OP EEN ZEER UNIEKE LOCATIE IN SITTARD



A1 t/m A22	bouwkavels
B	10 luxe appartementen
C	12 topklasse appartementen
D	41 huurappartementen
E	31 bestaande koopappartementen, waarvan 3 instapklaar

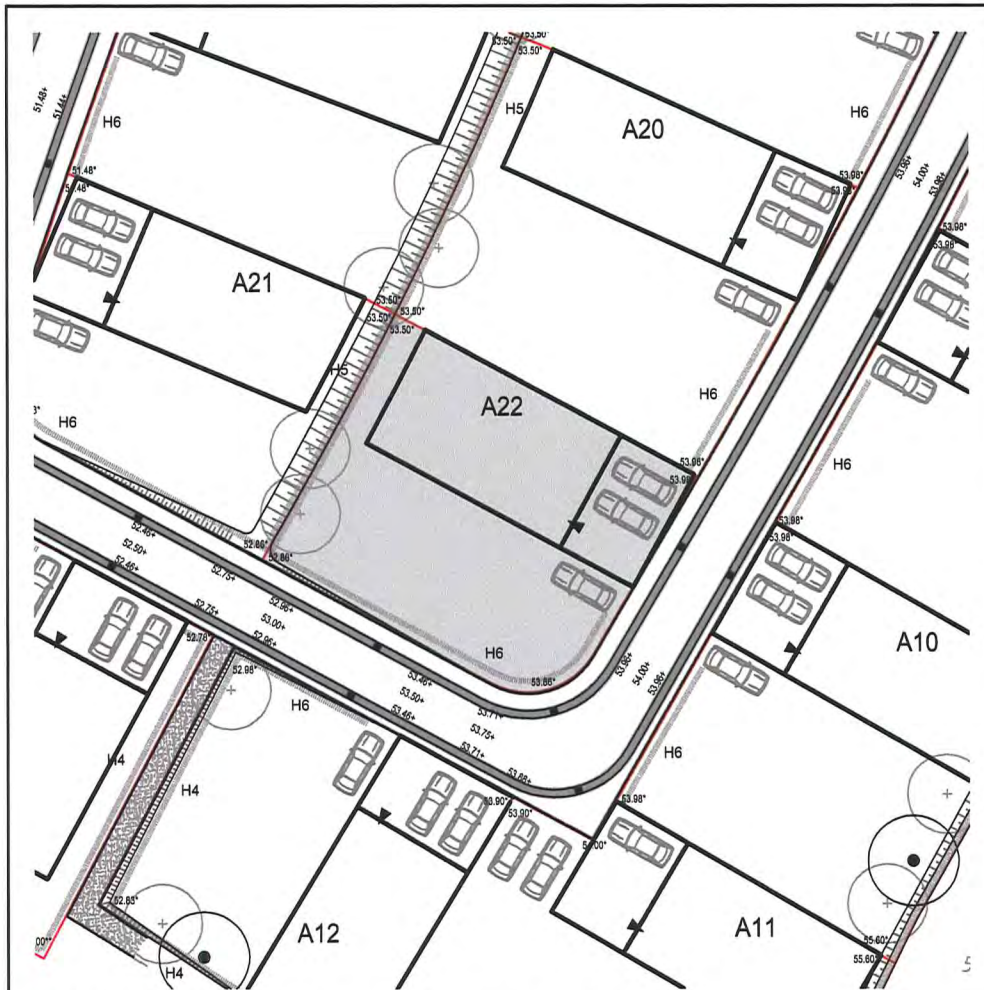

Inrichtingsvoorstel conform stedenbouwkundig plan

### Uitgangspunten ontwerp :

- Voor uitgangspunten en randvoorwaarden zie het bestemmingsplan 'Leyenbroek-Vijverweg' alsmede het Beeldkwaliteitsplan.
- Hoogteverschillen in overleg met eigenaren beliggende percelen oplossen.
- Opgeleverde terreinprofieling qua hoogtepeilen handhaven (feitelijke levering).
- Waterbuffering op eigen terrein 19 mm bebouwd en verhard oppervlak. Zie toelichting bestemmingsplan pagina 21 t/m 24
- Koper is verplicht minimaal 3 parkeerplaatsen op eigen terrein te realiseren zie bijlage 8 bestemmingsplan
- Koper is verplicht op zijn kavel minimaal de groenvoorziening aan te planten conform B-2452-22/2



# A22



Kaveltype : vrije kavel  
 Oriëntatie tuin : ZO  
 Oppervlakte : 410 m<sup>2</sup>  
 Vloerpeil indicatief : 54.15+  
 NB: Gemeente geeft def. vloerpeil aan bij bouwvergunning

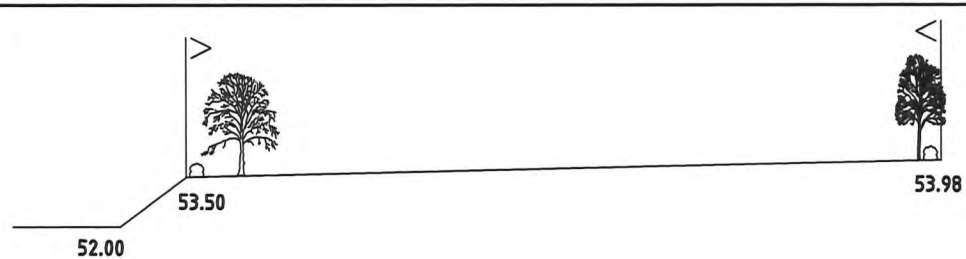

Doorsnede kavel

### Vijverparc

GEMEENTE SITTARD  
 Bouwplan Leyenbroek-Vijverweg  
 Kavelpaspoort A22

GROEN-PLANNING MAASTRICHT BV  
 Datum: 08-07-2010  
 Tek.nr.: B-2452kp2-22/1



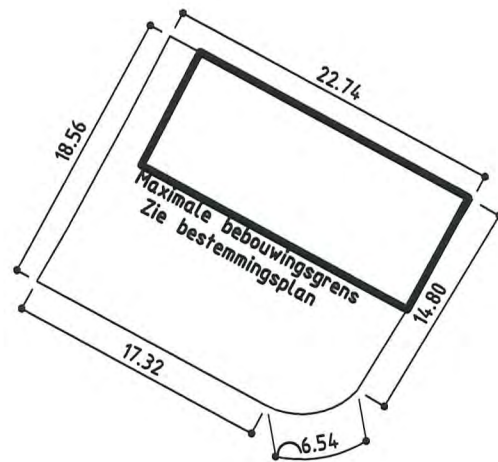

Kavelafmetingen

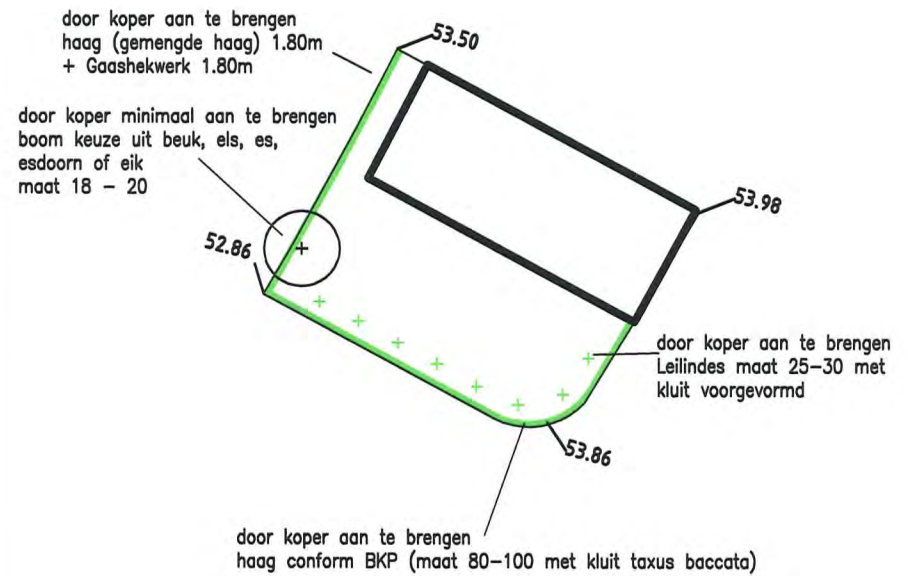

Te respecteren toekomstige hoogtelijnenpatroon, inclusief aanduiding terreinhoogte

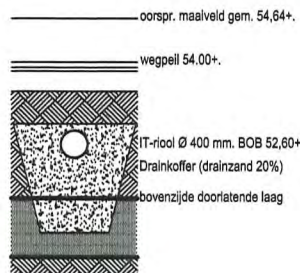

PRINCIPE IT-RIOOL

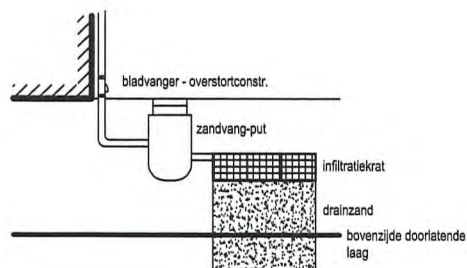

PRINCIPE PERCEELSBERGING

Vijverparc

GEMEENTE SITTARD

Kavelpaspoort A22

GROEN-PLANNING MAASTRICHT BV  
Datum: 08-07-2010  
Tek.nr.: B-2452kp2-22/2

